



## 2-Draht Sprechanlagen Set



VTH1550CH-2



VTO2000A-2



VTNC3000A

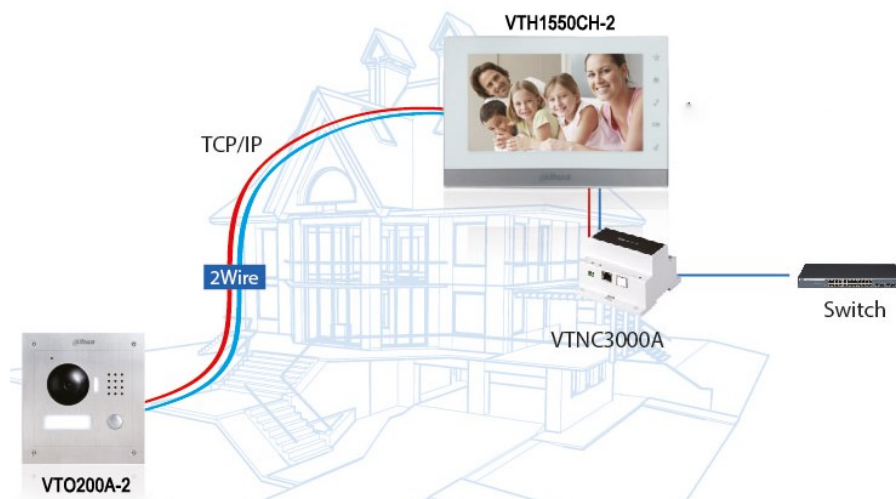

# VTH1550CH-2

2-Draht Innenstelle mit 7" LCD Monitor und Touchscreen Funktion



## Hauptmerkmale

- 7" TFT LCD Farbmonitor
- 800 x 480 Touchscreen Auflösung
- Mechanische Tasten für Notruf, Verriegelung, Videogespräch, Aufzeichnen, Entsperren
- Audio und Video Telefonie
- Anzeige von Außenstellen Kamera und IP Kameras
- Unterstützt Netzwerk und 2-Draht Spannung
- Micro SDCX Unterstützung
- Perfekte Zugang zum IP-Netzwerk durch VTNC3000A (reserviert)

## Dimension

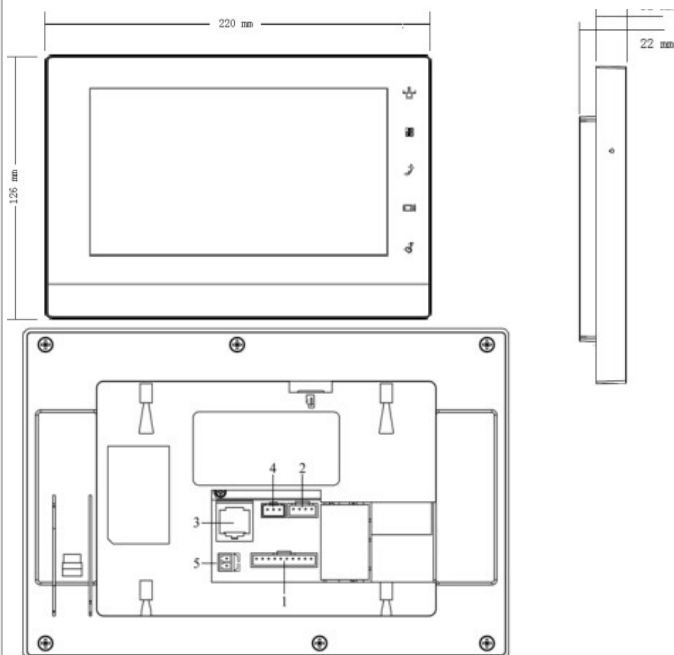

## Technische Daten

Model	VTH1550CH-2
<b>SYSTEM</b>	
Prozessor	Embedded Prozessor
Betriebssystem	Embedded LINUX
<b>VIDEO</b>	
Kompression	H.264
Auflösung	800x480
<b>AUDIO</b>	
Audio Eingang	Eingebautes Mikrofon
Audio Ausgang	Eingebauter Lautsprecher
Bidirektionales Gespräch	Unterstützt bidirektionales Gespräch
<b>DISPLAY</b>	
Displaygröße	7" Farb TFT LCD Display
<b>ALARM</b>	
Alarm Eingang	6 Eingänge
Relay Ausgang	1 Ausgang
<b>NETZWERK</b>	
Ethernet	10M / 100M
Netzwerk Protokoll	TCP/IP
<b>ELEKTRISCHE DATEN</b>	
Eingangsspannung/Strom	DC 24V
Verbrauch	<1,5W(Leerlauf) / <7W(Betrieb)
<b>MASSE UND GEWICHT</b>	
Betriebstemperatur	-10° C ~ +55° C
Abmessungen (mm)	200m x 137mm x 22mm (LxBxH)
Gewicht	Ca. 0,8 kg

## Bestellnummer:

VTH1550CH-2

# VTO2000A-2

Außenstelle mit integrierter 1,3Megapixel Kamera



## Hauptmerkmale

- Edelstahlrahmen
- Auflösung: 1,3 Megapixel (1280 x 960 Pixel)
- 120° Kamerawinkel Unterstützung
- Tag/Nacht Kamera
- Unterstützt Gruppenanrufe und Innenstationen
- Unterstützt Schlossentriegelungen
- Für Aufputz und Unterputz Montage geeignet
- Vandalismus sicher
- Perfekte Zugang zum IP-Netzwerk durch VTNC3000A (reserviert)

## Dimension

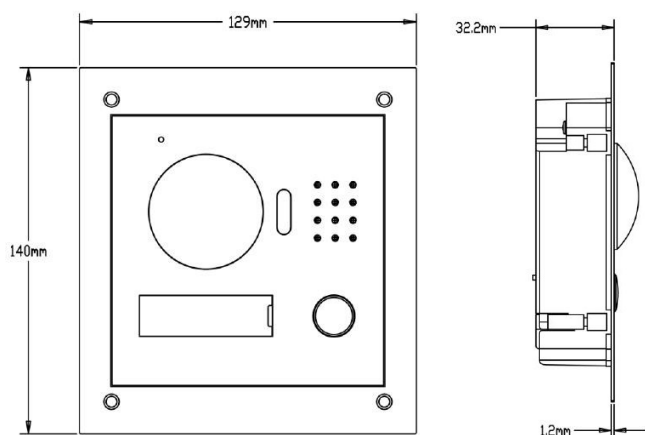

## Technische Daten

Model	VTO2000A-2
<b>SYSTEM</b>	
Prozessor	Embedded Micro Prozessor
Betriebssystem	Embedded LINUX
Verbindung	2-Draht
<b>VIDEO</b>	
Kompression	H.264
Nachtsicht	Ja
Kamera	1,3M CMOS HD Kamera
Kamerawinkel	120°
<b>AUDIO</b>	
Audio Eingang	Eingebautes Mikrofon
Audio Ausgang	Eingebauter Lautsprecher
Bidirektionales Gespräch	Unterstützt Zweibege-bidirektionales Gespräch
<b>NETZWERK</b>	
Ethernet	RJ-45 (10M / 100Mbps)
Netzwerk Funktionen	TCP/IP
<b>ELEKTRISCHE DATEN</b>	
Eingangsspannung/Strom	DC 24V
Verbrauch	<1W(Leerlauf) / <10W(Betrieb)
<b>MASSE UND GEWICHT</b>	
Betriebstemperatur	-30° C ~ +60° C
Abmessungen (mm)	129mm x 32,2mm x 140mm (LxBxH)
Gewicht	0,8 kg

## Bestellnummer:

VTO2000A-2

# VTNC3000A

2-Draht Switch für Dahua Intercom Systeme

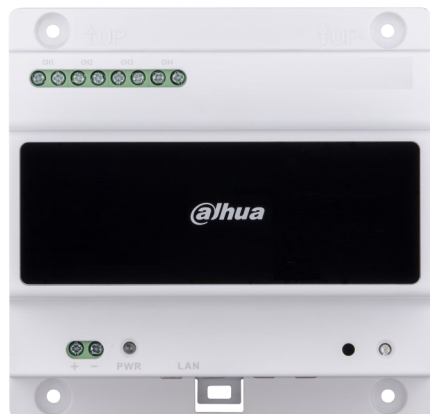

## Technische Daten

Model	VTNC3000A
<b>ELEKTRISCHE DATEN</b>	
Eingangsspannung	24V
Verbrauch	30W im Betrieb (4-CH belastet)
Temperatur	-10° ~ 55°
Dimensionen	108mm x 108mm x 64mm (LxBxH)
Gewicht	500g

## Hauptmerkmale

- Dezentres Erscheinungsbild
- Max. Anschluss: 4x 2-Draht Innenstellen (VTH1550CH-2)
- Aufputz Installation
- RJ45 Anschluss

## Dimension

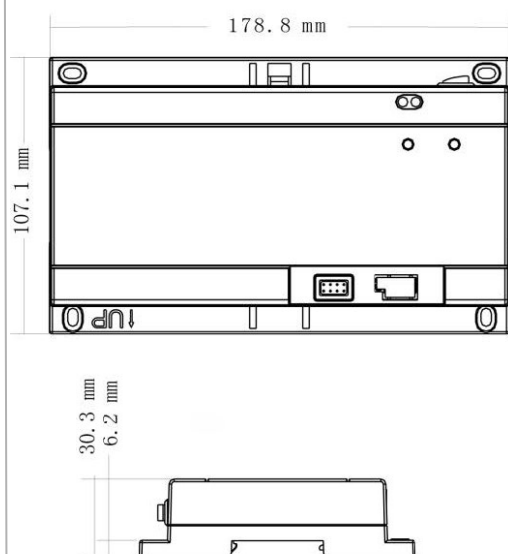

## Bestellnummer:

VTNC3000A